

10. Schubkasten einschieben, gleichmäßig im Rohrahmen justieren, dann herausziehen und Front **jetzt fest** verschrauben.

• Push in drawer, adjust in tube frame so that it is even, then pull out and now screw the front on tight.

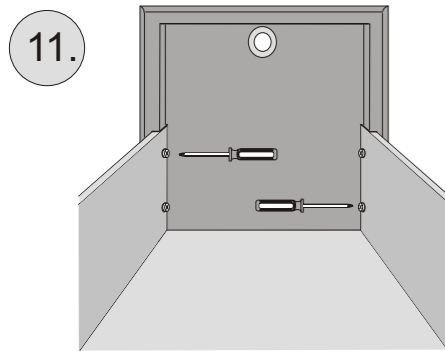

11. • Insérez le tiroir, ajustez de cadre en tubes de manière homogène puis retirez le tiroir et serrez les vis du front fortement.
• Infilare il cassetto, regolare uniformemente il telaio, poi estarre ed avvitare a fondo la parte frontale.

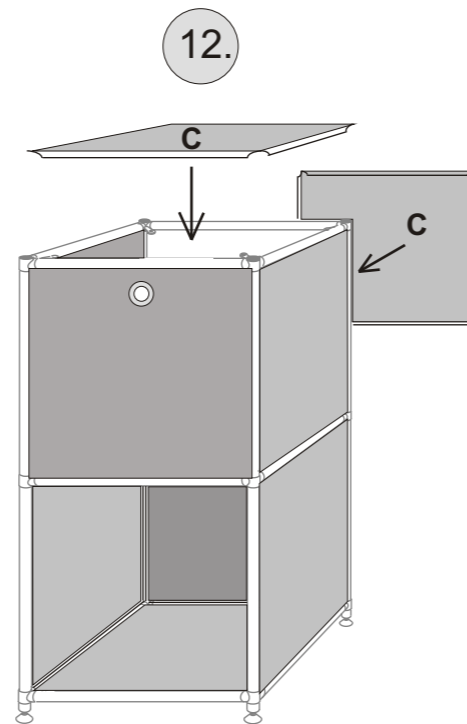

12.

Montage-Mittelseite (J/K)

- mounting middle side (J/K)
- le côté central de montage (J/K)
- lato di montaggio centrale (J/K)

Montage-seite links

- mounting side left
- côté de montage gauche
- lato di montaggio sinistro

Montage-seite rechts

- mounting side right
- côté de montage droit
- lato di montaggio destro

Montage-Mittelseite (J/K) wird benötigt, wenn zwei oder mehrere Schubkästen nebeneinander montiert werden sollen. (Eigenständige Type, separat verpackt !)

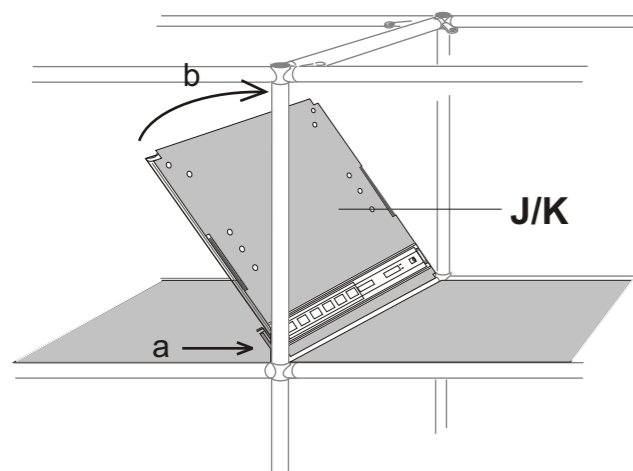

(GB) The mounting middle side (J/K) is necessary if two or several drawers are to be mounted next to one another (independent type, packed separately!).

(F) Le côté central (J/K) de montage est utile quand vous désirez monter deux ou plusieurs tiroirs à côté les uns des autres (types autonomes, emballés séparément!).

(I) E' richiesto (J/K) il montaggio del lato centrale quando si vogliono montare uno accanto all'altro due o più cassetti (modello a sé stante, con imballo separato!).

- (GB) assembly instructions
- (F) instructions de montage
- (I) istruzioni di montaggio

siehe Seite 4
• see page 4
• voir page 4
• vedi pagina 4

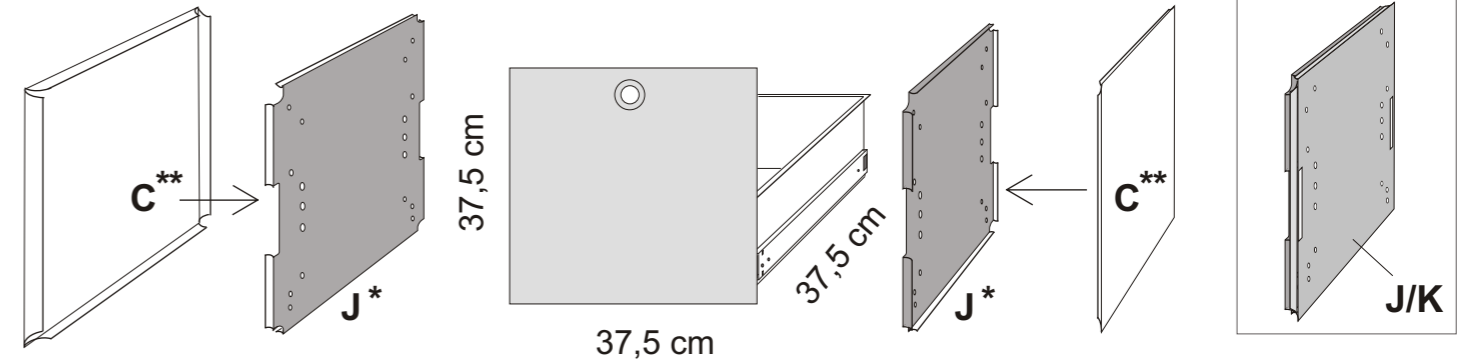

für Schubkasten mit hoher Front (SKH) 37,5 cm

- (GB) for drawers (SKH) 37,5 cm
- (F) pour tiroirs (SKH) 37,5 cm
- (I) per cassetti (SKH) 37,5 cm

J* = Montageseite für links und rechts (extra Type)

- Mounting side for left and right (extra type)
- Côté de montage droit et gauche (type extra)
- Lato montaggio destro e sinistro (tipo extra)

Schienenbefestigung = X

- rail fastening = X
- fixation des glissières = X
- fissaggio delle guide = X

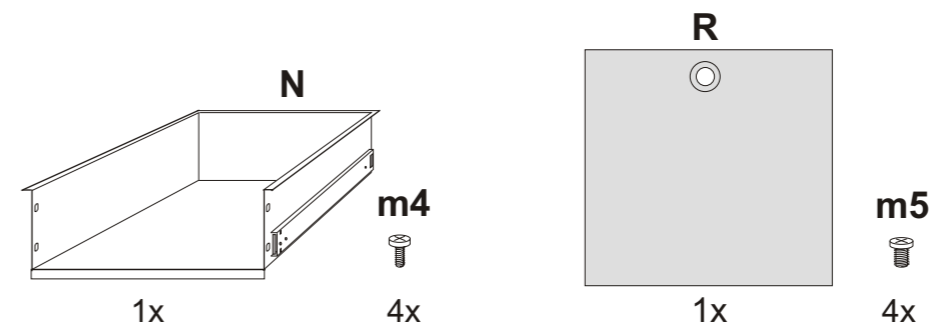

*Achtung: Seite J kann nur in Verbindung mit Teil C (Seitenwand) montiert werden.

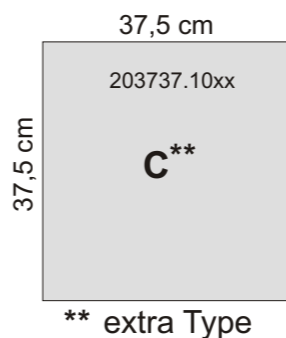

** extra Type

*Attention: Side J can only be mounted in combination with part C (side wall)

*Attention: Le panneau J ne peut être monté qu'en combinaison avec l'élément C (panneau latéral)

*Attenzione: Il lato J può essere montato solo assieme al componente C (parete laterale)

Eindrücken bzw. gedrückt halten

Press one into the other

Presser l'un dans l'autre

Premere l'uno dentro l'altro

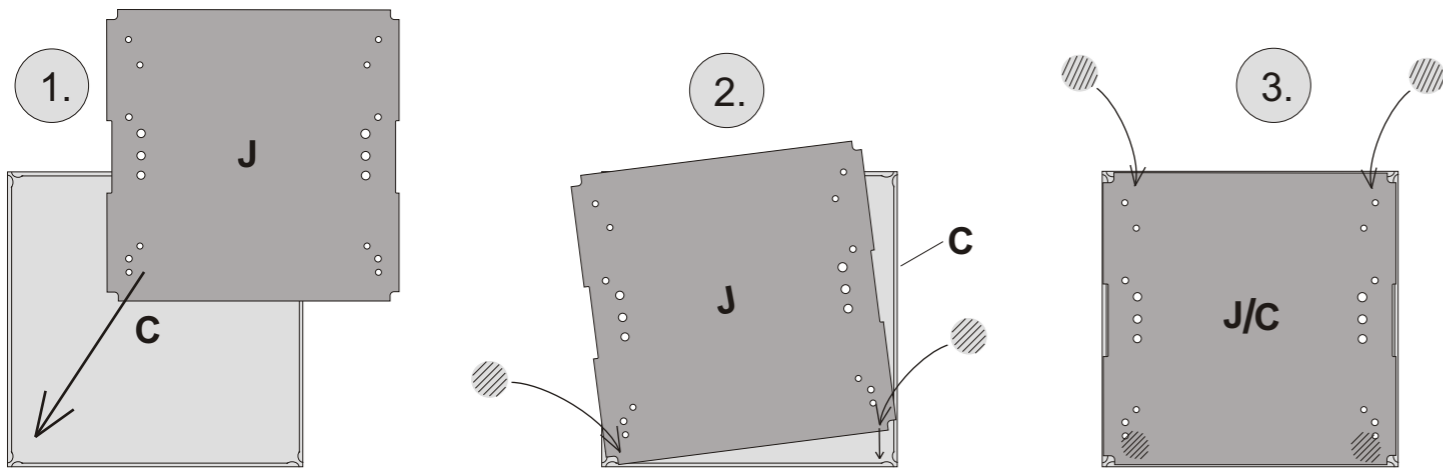

Ausbauen der bereits montierten Laufschienen: Schienen bis zum Anschlag aufziehen. Seitliche Plastikfedern gleichzeitig rechts runter und links hoch drücken, dann Laufschiene ganz herausnehmen.

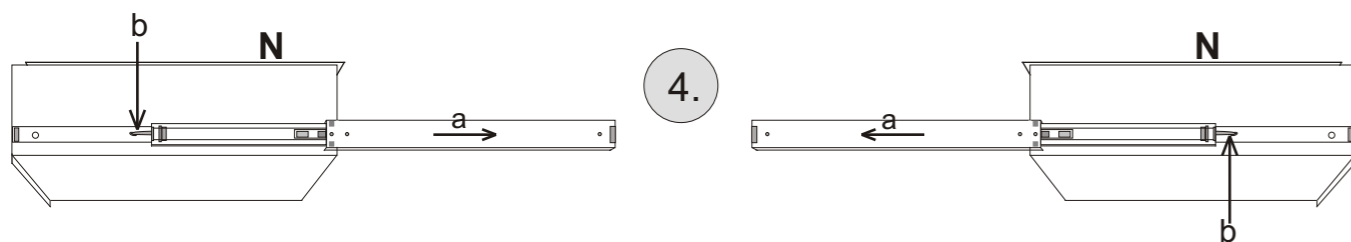

GB Removal of the already mounted drawer:
Pull up drawer as far as it will go. Press plastic side-springs simultaneously down on the right and upwards on the left, then remove drawer.

F Instructions de démontage d'un tiroir déjà monte:
Tirez le tiroir hors du cadre jusqu'à la butée. Appuyez simultanément la languette en plastique située à droite vers le bas et tirez la languette gauche vers le haut. Vous pouvez sortir maintenant le tiroir.

I Per smontare un cassetto già montato:
Sollevare il cassetto fino a buttata. Premere le molle in plastica sul lato destro verso il basso e quelle sul lato sinistro verso l'alto, poi estrarre il cassetto.

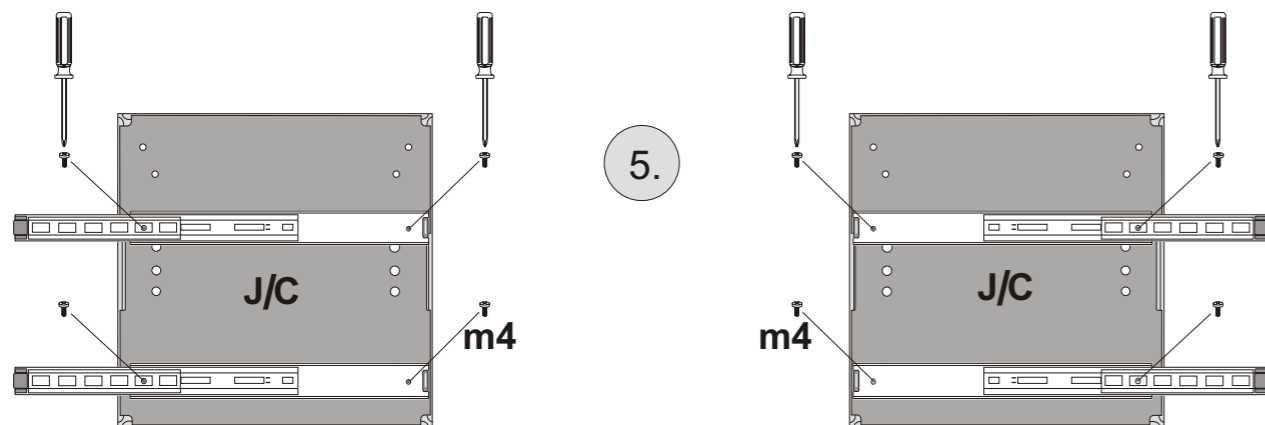

Linke Montageseite
• mounting side left
• côté de montage gauche
• lato montaggio sinistro

Rechte Montageseite
• mounting side right
• côté de montage droit
• lato montaggio destro

Linke Montageseite

Rechte Montageseite

Schienen einschieben!

6.

- slide in rails!
- pousser les glissières!
- Inserire le guide!

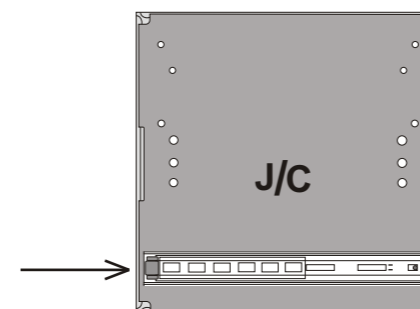

• mounting side left
• côté de montage gauche
• lato montaggio sinistro

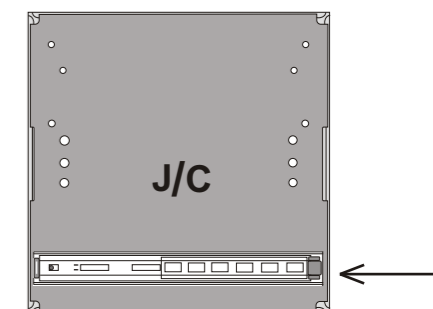

• mounting side right
• côté de montage droite
• lato montaggio destro

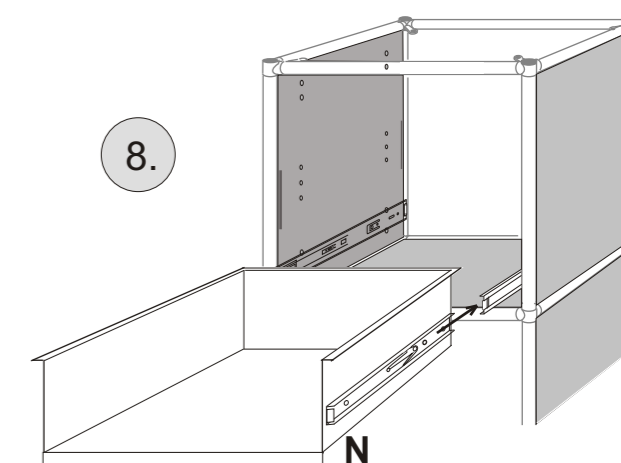
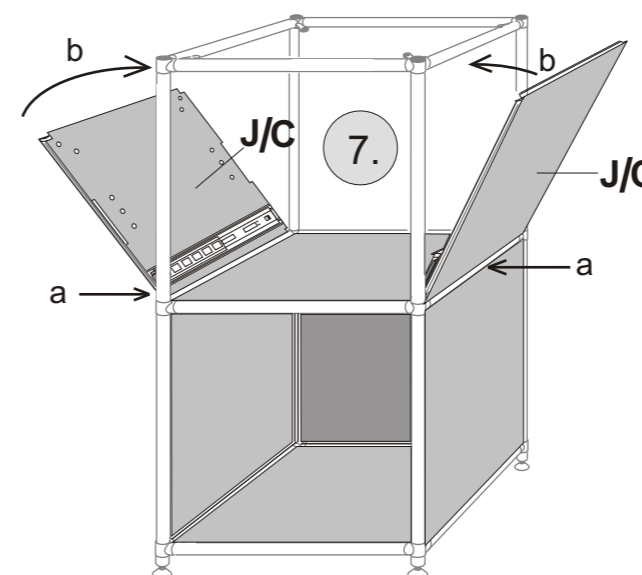

8.

9.

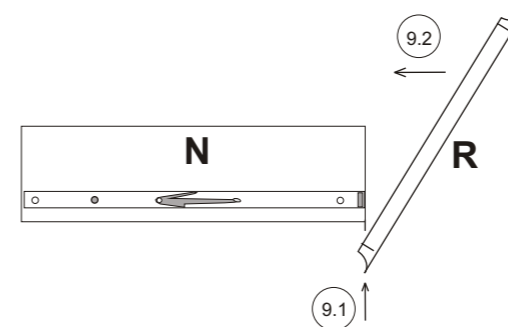

SK-Front mit Schubkasten verschrauben, nicht fest anziehen!

GB Screw on drawer front, do not screw tight!

F Vissez l'élément frontal du tiroir sur le tiroir. Ne vissez pas à fond!

I Avvitare la parte frontale al cassetto senza serrare a fondo!

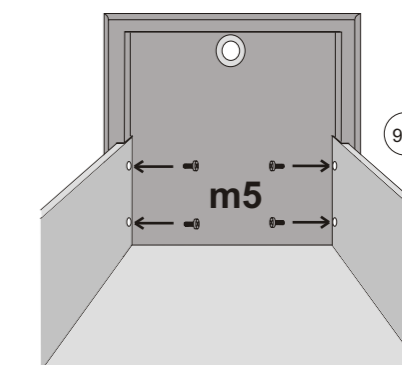
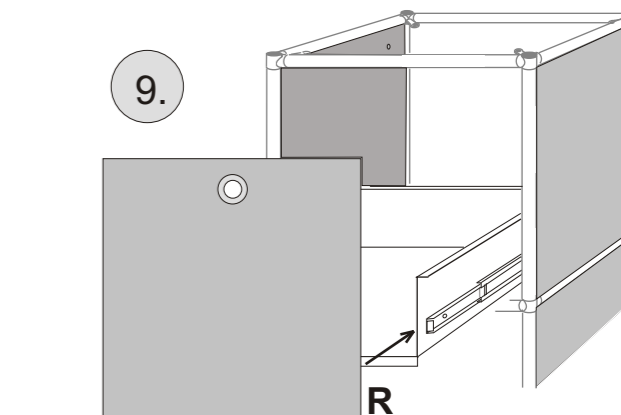

9.3